

Mx350i-B

Маркировка, которая поражает воображение

Mx350i-B – это компактная и бюджетная модель, которая осуществляет высокоэффективное бесконтактное нанесение этикеток как на движущиеся, так и на неподвижные продукты. Имея такой же внешний вид и преимущества, как у принтеров всей Mx-серии, Mx350i-B является идеальным решением для высокоскоростных производств, продуктов с неровными поверхностями или хрупких продуктов и упаковок, требующих бесконтактного нанесения этикеток.



Легкий в интеграции

- ◆ Принтер Mx350i-B имеет один из самых компактных размеров на рынке и, вместе с левосторонним или правосторонним вариантами исполнения, легко интегрируется в существующие производственные линии.
- ◆ Расширенные возможности подключения обеспечивают бесперебойную интеграцию с системами ERP, WMS и MES на вашем предприятии.



Легкий в использовании

- ◆ Mx350i-B разработан для удобства пользователя, оснащен интегрированным пользовательским интерфейсом и дополнительным удаленным 10-дюймовым сенсорным экраном.
- ◆ Благодаря прочности конструкции и продуманной функциональности сокращается время технического обслуживания и замены расходных материалов, за счет чего максимально увеличивается время безотказной работы принтера.

Легкий в адаптации

- ◆ Mx350i-B легко перенастраивается, обеспечивая многочисленные возможности для улучшения и оптимизации процессов нанесения этикеток.
- ◆ Оборудование рассчитано на длительный срок службы. В то же время его адаптивность означает, что аппликатор может быть настроен в соответствии с меняющимися требованиями к нанесению этикеток без значительных затрат на модернизацию.



Комплексное решение для всех потребностей в маркировке



Наши услуги предназначены для предоставления оперативной информации, чтобы исключить простои и максимизировать эффективность производства

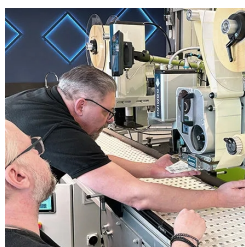

Оперативная поддержка
Наши пакеты расширенной гарантии предусматривают качественную помощь на месте и удаленное руководство с поддержкой дополненной реальности. Система SafeGuard гарантирует, что мы будем с вами, когда больше всего нужны.



Автоматическая проверка кода
Убедитесь, что каждый код присутствует и он правильный, и освободите время оператора. С помощью R-серии, линейки систем визуального контроля Domino, вы можете автоматизировать проверку кода для проверки наличия, размещения и читаемости.



Централизованное управление
ПО Domino Automation легко интегрируется в ваш производственный процесс, а также в ваши системы ERP и MES. ПО автоматически осуществляет перенастройку, помогая вам уменьшить количество производственных отходов, повышая при этом производительность и эффективность производства.

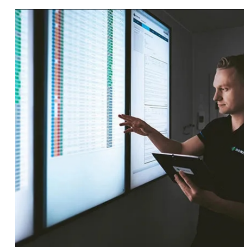

Интеллектуальное производство
Подключите ваш принтер к облачному сервису Domino Cloud и получайте информацию о текущих рабочих процессах. Получайте аналитические информационные отчеты и оповещения о системных ошибках. Domino Cloud предоставляет вам информацию, необходимую для оптимизации эффективности работы.



С помощью многоязычного сенсорного экрана можно получить доступ к часто используемым настройкам.

В серийном производстве работа приложений ускоряется благодаря ряду расширенных функций.



Технические характеристики Mx350i-B

Модель	Mx350i-B4	Mx350i-B6
Ширина печати	108 мм	162 мм
Технология печати	Термоперенос/Прямая термopечать	
Разрешающая способность печати	12 точек/мм (300 dpi)	
Варианты принтера	Лево- или правосторонний	
Максимальная скорость печати	400 мм/с	250 мм/с
Расстояние до продукта	10-100 мм	
Движение продукта	Двигается или неподвижный	
Способ нанесения	Бесконтактный (blow)	
Положение этикетки		
Рекомендуемая ширина этикетки	50-110 мм	50-150 мм
Рекомендуемая длина этикетки	30-100 мм	
Длина рулонов этикетки и ленты	до 600 м	
Входное напряжение	90-250VAC 50/60Hz	
Коммуникационные интерфейсы	4x Ethernet, TCP/IP, 2x USB-A, 1x USB-B	
Входы/выходы (настраиваемые)	12 входов и 12 выходов	

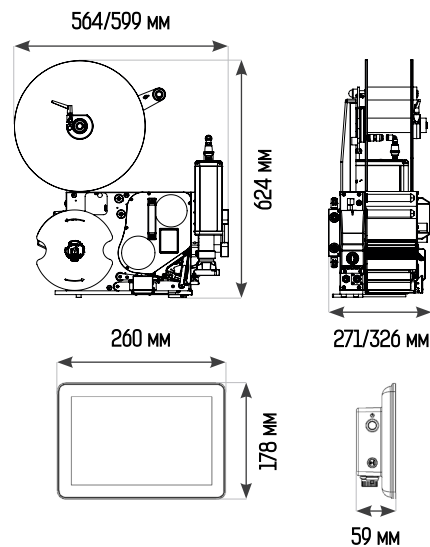

ООО ДОМИНАНТА
04086, г. Киев
ул. Петропавловская, 47

+380 44 277 16 16
office@domino-kyiv.com.ua
www.domino-kyiv.com.ua