

# Mx350i-S&SP

## Простой выбор для маркировки

Mx-серия гарантирует, что вы оснащены автоматизированной системой печати и нанесения, которая точно и последовательно печатает и наносит этикетки с переменными данными, уменьшая риск человеческой ошибки. Это чрезвычайно важно во всех отраслях промышленности, где точная маркировка имеет важное значение для отслеживания продукта, соответствия и контроля качества.

Благодаря Mx350i-S и Mx350i-SP мы можем предложить индивидуальную установку в соответствии с вашим производственным объектом, оптимизировав процесс маркировки независимо от того, нужна ли вам этикетка на передней, задней, верхней, боковой сторонах или на углах продукта или упаковки.

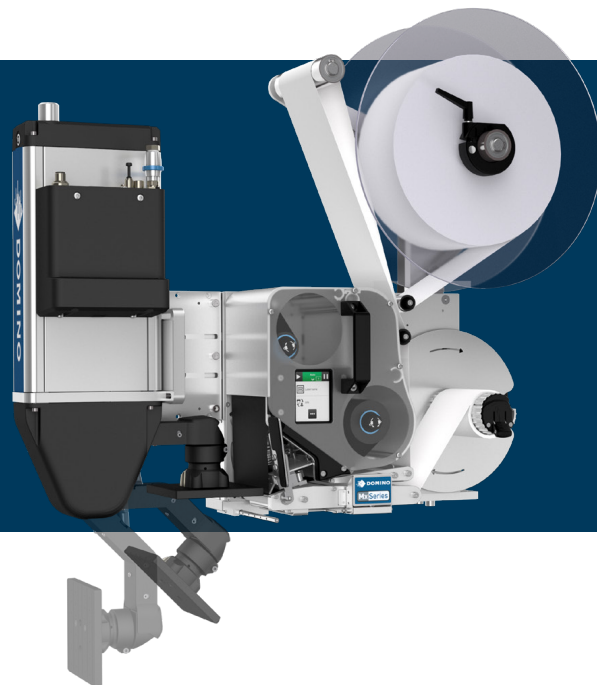

## Легко интегрировать

- ◆ Расширенные параметры подключения аппликаторов Mx-серии обеспечивают идеальную интеграцию с системами ERP, WMS и MES на вашем производстве.
- ◆ Mx350i-S и Mx350i-SP – это компактные и универсальные системы печати и нанесения этикеток, которые можно легко интегрировать в любую производственную линию. Доступный как в левостороннем, так и в правостороннем вариантах, его можно использовать в разных приложениях.



## Легко использовать

- ◆ Интегрированный пользовательский интерфейс и дополнительный дистанционный 10-дюймовый сенсорный экран созданы для простоты и удобства навигации.
- ◆ Надежная конструкция и интеллектуальная функциональность Mx350i-S и Mx350i-SP минимизируют время, необходимое для смены носителя и обслуживания, помогая максимизировать время безотказной работы.

## Легко адаптировать

- ◆ Благодаря трём разным режимам работы вы можете легко переключаться от маркировки одной стороны изделия к маркировке двух сторон или использованию угловой маркировки.
- ◆ Устройства Mx350i-S и Mx350i-SP рассчитаны на длительный срок службы и обладают возможностью гибкой адаптации к вашим меняющимся потребностям в маркировке без необходимости дорогостоящих инвестиций.



# Комплексное решение для всех потребностей в маркировке



Наши услуги предназначены для предоставления оперативной информации, чтобы исключить простои и максимизировать эффективность производства.

## Оперативная поддержка

Наши пакеты расширенной гарантии предусматривают качественную помощь на месте и удаленное руководство с поддержкой дополненной реальности. Система SafeGuard гарантирует, что мы будем с вами, когда больше всего нужны.

## Автоматическая проверка кода

Убедитесь, что каждый код присутствует и он правильный, и освободите время оператора. С помощью R-серии, линейки систем визуального контроля Domino, вы можете автоматизировать проверку кода для проверки наличия, размещения и читаемости.

## ПО для управления

Централизованно управляйте кодами продуктов и оптимизируйте процесс смены продуктов. Система Domino Automation использует стандартные протоколы связи и может быть легко интегрирована в ERP-системы.

## Расходные материалы

Мы предлагаем широкий ассортимент качественных расходных материалов как общего назначения, так и для нишевых потребностей. Чтобы защитить свой принтер, используйте только оригинальные расходные материалы Domino.



## Технические характеристики

Модель	Mx350i-S4 & SP4	Mx350i-S6 & SP6
Ширина печати	108 мм	162 мм
Технология печати	Термоперенос/Прямая термопечать	
Разрешение печати	12 точек/мм (300 dpi)	
Варианты принтера	Левосторонний или правосторонний	
Максимальная скорость печати	400 мм/с	250 мм/с
Расстояние до продукта (D)	130 мм модель: 10-220 мм 270 мм модель: 10-360 мм	
Движение продукта	Двигается	
Способ нанесения	Контактный (tamp)	
Положение этикетки		
Рекомендованная ширина этикетки	25-110 мм	25-150 мм
Рекомендованная длина этикетки	15-210 мм	
Длина рулонов этикетки и ленты	до 600 метров	
Входное напряжение	90-250 VAC 50/60 Hz	
Коммуникационные интерфейсы	4x Ethernet, TCP/IP, 2x USB-A, 1x USB-B	
Входы/выходы (настраиваемые)	12 входов и 12 выходов	

### Размеры

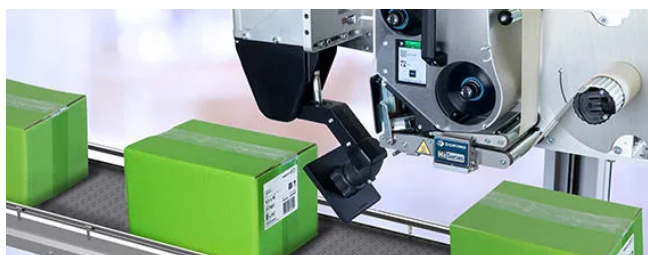
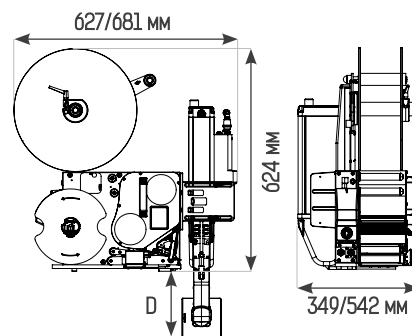
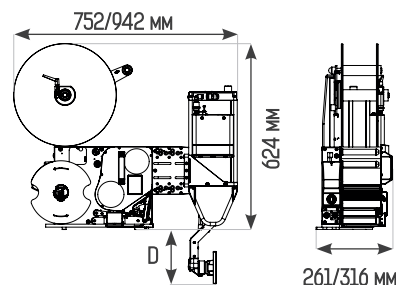

ООО ДОМИНАНТА  
04086, г. Киев  
ул. Петропавловская, 47

+380 44 277 16 16  
office@domino-kyiv.com.ua  
www.domino-kyiv.com.ua