

Mx350i-T

Автоматичний друк та нанесення етикеток – це просто

З аплікаторами нової Mx-серії ми спростили процес друку та нанесення GS1-сумісних етикеток, включаючи коди відстеження, на ваші продукти та упаковку. Mx350i-T пропонує розширені можливості підключення та гнучкість перемикачів між контактними та безконтактними застосунками. Аплікатор ідеально підходить для галузей промисловості, де потрібна надійна, універсальна та проста в управлінні система, включно з харчовою промисловістю, виробництвом напоїв, медико-біологічної продукції, електроніки тощо.



Легко інтегрується

- ◆ Завдяки одному з найменших розмірів аплікатора на ринку та ліво- і правостороннім варіантам нанесення ви можете легко розмістити свій Mx350i-T та застосувати рішення на будь-якій виробничій лінії.
- ◆ Розширені можливості підключення аплікатора Mx350i-T забезпечують бездоганну інтеграцію з системами ERP, WMS та MES на вашому виробництві.



Легко використовується

- ◆ Зручний вбудований інтерфейс користувача та додатковий 10-дюймовий сенсорний екран дистанційного керування роблять аплікатор Mx350i-T дуже простим у використанні.
- ◆ Надійна конструкція та розумна функціональність мінімізують час, необхідний для зміни носія та обслуговування. Тож ви можете максимально збільшити час безвідмовної роботи.

Легко адаптується

- ◆ Mx350i-T створений для довгого використання. Він прослужить вам протягом тривалого часу, а його гнучкість гарантує, що він може адаптуватися до ваших нових потреб у маркуванні без необхідності в додаткових інвестиціях.
- ◆ Аплікатор має широкі можливості конфігурації та пропонує кілька варіантів для подальшого вдосконалення та спрощення процесів маркування.



Комплексне рішення для всіх потреб у маркуванні



Наші послуги призначені для надання операційної інформації, щоб уникнути простоїв і максимально підвищити ефективність виробництва.

Оперативна підтримка

Наші пакети розширеної гарантії забезпечують високоякісну допомогу на місці та дистанційне керування з доповненою реальністю. Система SafeGuard гарантує, що ми будемо з вами, коли найбільше потрібні.

Автоматична перевірка коду

Переконайтеся, що кожен нанесений код присутній та правильний. За допомогою R-серії, ряду систем контролю візуалізації Domino, ви можете автоматизувати перевірку коду для підтвердження наявності, розміщення та читабельності.

ПЗ для керування

Керуйте своїми кодами продуктів із централізованого місця та оптимізуйте процес зміни продуктів. Domino Automation використовує стандартні протоколи зв'язку та може бути інтегрована в існуючі системи ERP.

Якісні витратні матеріали

Ми пропонуємо широкий асортимент високоякісних витратних матеріалів як для загального призначення, так і для спеціалізованих потреб. Використовуйте лише оригінальні витратні матеріали Domino.



Технічні характеристики Mx350i-T

Модель	Mx350i-T4	Mx350i-T6
Ширина друку	108 мм	162 мм
Технологія друку	Термоперенесення / Прямий термічний	
Роздільна здатність друку	12 точок/мм (300 dpi)	
Варіанти принтера	Ліво- або правосторонній	
Максимальна швидкість друку	400 мм/с	250 мм/с
Відстань до продукту (D)	200 мм модель: 10-160 мм 400 мм модель: 10-360 мм 600 мм модель: 10-560 мм	
Рух продукту	Рухомий або нерухомий	
Спосіб нанесення	Контактний (tamp) або безконтактний (blow/tamp)	
Положення етикетки		
Рекомендована ширина етикетки	25-110 мм	25-150 мм
Рекомендована довжина етикетки	15-210 мм	
Довжина рулонів етикетки і стрічки	до 600 м	
Вхідна напруга	90-250 VAC 50/60 Hz	
Комунікаційні інтерфейси	4x Ethernet, TCP/IP, 2x USB-A, 1x USB-B	
Входи/виходи (налаштовуються)	12 входів та 12 виходів	

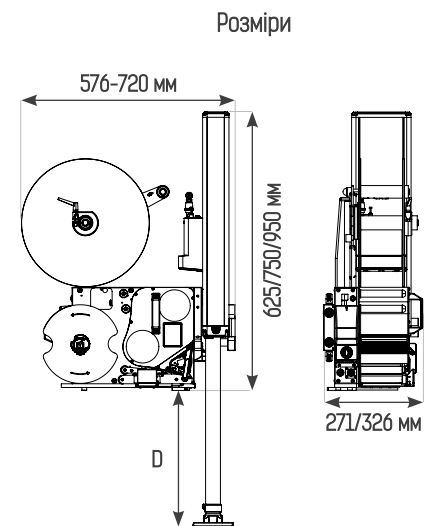

ТОВ ДОМІНАНТА
04086, м. Київ
вул. Петропавлівська, 47

+380 44 277 16 16
office@domino-kiiev.com.ua
www.domino-kiiev.com.ua